

# Бројачи за луѓе FootfallCam

Решение за броење луѓе во продавници



**ELBOSOFT CONSULTING**

Improving business together



**FootfallCam™**

Со седиште во Обединетото Кралство, FootfallCam започна со тим од искусни инженери со визија за создавање на најнапредниот систем за броење луѓе на пазарот. Тие се производители на хардвер и софтвер; целиот дизајн и развој се 100% направени дома.

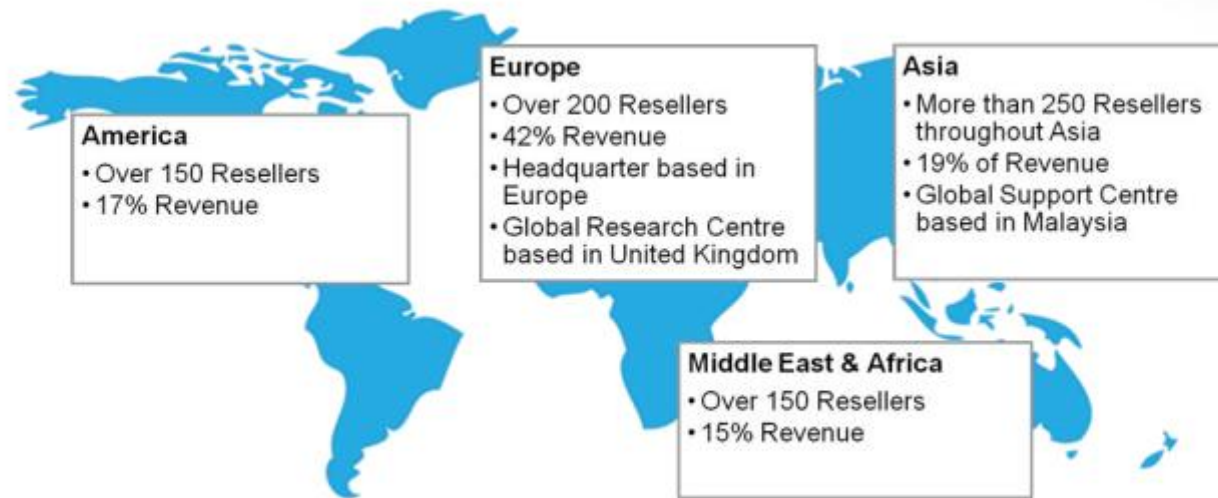

- Континуирано реинвестирање на повеќе од 24% приходи во истражување и развој
- Внатрешен тим за истражување и развој посветен на развојот на хардверската и на софтверската платформа
- Комбинирани над 100 години индустриски искуства во развивање на решение за броење луѓе
- Сервисирање на повеќе сектори кои варираат од малопродажба, брза храна, ресторани, музеи до паметни згради и аеродроми.

# Предизвици



**ELBOSOFT CONSULTING**

Improving business together

Предизвици	Решенија
„Некои продавници имаат ниска посетеност.“  „Каде да се отвори нова продавница?“	Модулот за потенцијал на посетеност може да ви помогне да го процените населението на областа и да одредите дали е достигнат целосниот потенцијал на посетеност. Тој може да симулира очекувана посетеност и продажба базирана на мапата на населението и слични профилни продавници.
„Стапка на конверзија во различни периоди“ „Дали е намален бројот на купувачи во трговскиот центар?“ „Постои промена во стапката на конверзија на продажбите во продавницата. Дали е околината на продавницата?“	Модулот за следење на конверзија на продажби ви помага да ги поставите целите базирани на потенцијалот за продажба. Таа е мотивациона алатка за персоналот во продавницата за да ги постигне своите максимални потенцијали за конверзија на продажбата.
„Сакате да планирате соодветен број на персонал за секоја продавница.“	Модулот за планирање на персоналот ви помага да планирате ротација на персоналот базирана на предвидената посетеност. Со соодветен однос помеѓу посетеноста и персоналот, се обезбедува оптимална конверзија на продажбите.
„Дали новата промоција го зголеми бројот на посетители? Бројот на продажби?“ „Врз која продавница има најголемо влијание последната маркетинг кампања?“ „Дали неодамна реновираната продавница привлече поголема посетеност?“	Модулот за маркетинг РОИ помага да се следи посетеноста и конверзијата на продажбите итн. за секој настан одделно.



FootfallCam™

# Клучни метрики

## Примарна метрика

- Број на посетители (влез и излез)
- Искористеност
- Време на престој
- Надворешен сообраќај
- Групно броење

## Секундарни метрики

- Предвидена посетеност
- Профили на купувачи
- Препорачан сооднос на персоналот
- ROI на промоции



# Преглед на производи

FootfallCam има низа уреди со цел да се погрижи за различни потреби.

Комбинирање на уредите даваат грануларност и флексибилност на најисплатлив начин.



3D Stereo Vision People Counting



AI Video Analytics



Facial Detection + Recognition

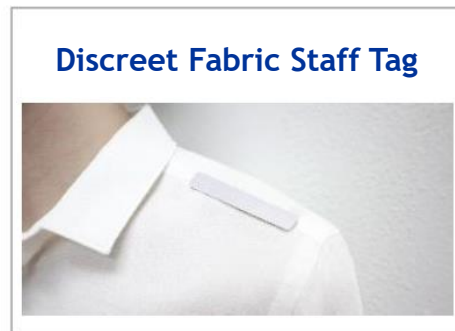

Staff detection



Cloud-based Analytics Platform



FootfallCam 3D Pro2™

Со инсталирање на FootfallCam 3D Pro2™ на влезот во продавницата, може да го следите бројот на купувачи со контролна табла во живо.

- 3D Stereo Vision технологија
- Широка покриеност: 105°
- Во согласност со GDPR - не снима видео
- 99% точност
- Погоден за влезови во продавници, ескалатори и лифтови.

3D Stereo Camera



Human



**ELBOSOFT CONSULTING**

Improving business together

# 3D Pro2 карактеристики

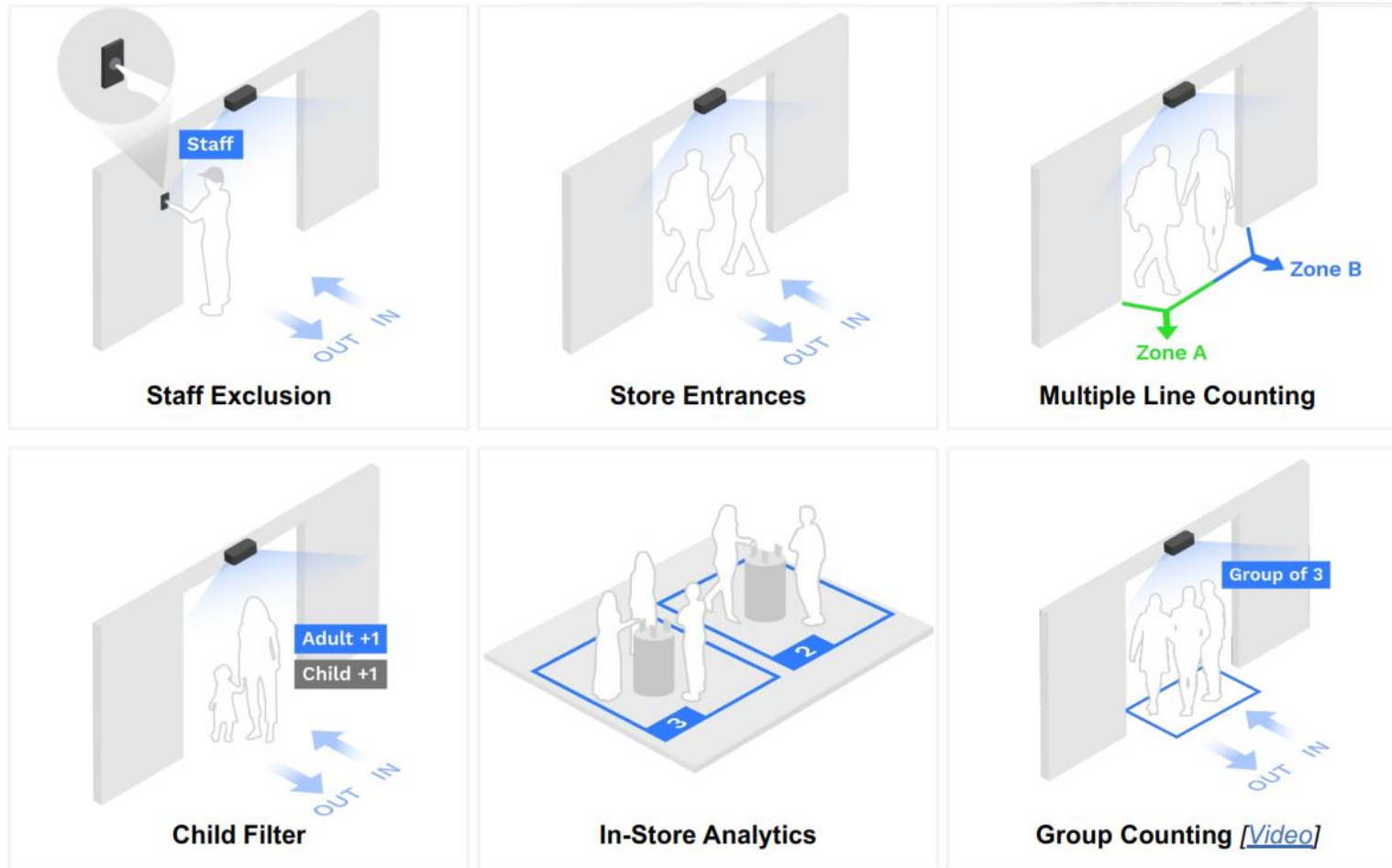

# 3D Pro2 WiFi аналитика

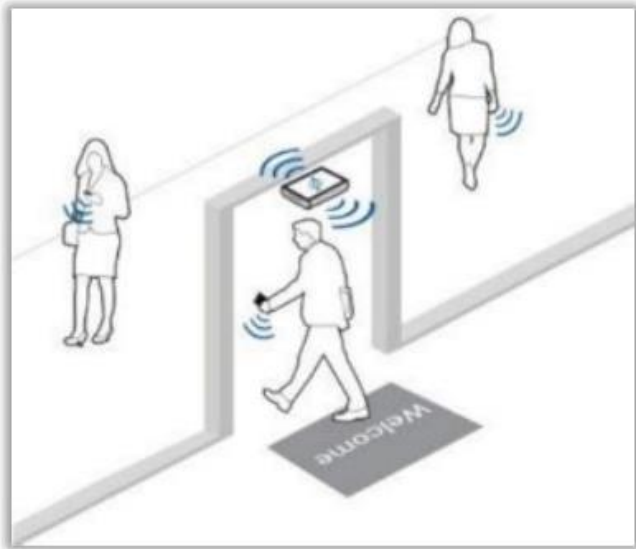

## Метрики

- Сообраќај (минувачи) надвор од продавницата
- Стапка на привлекување - колку минувачи влегуваат во продавницата
- Лојални купувачи - купувачи што доаѓаат повторно
- Траење на посетата на продавницата - колку долго се задржуваат купувачите



**ELBOSOFT CONSULTING**

Improving business together



**FootfallCam™**



# 3D Pro2 групно броене

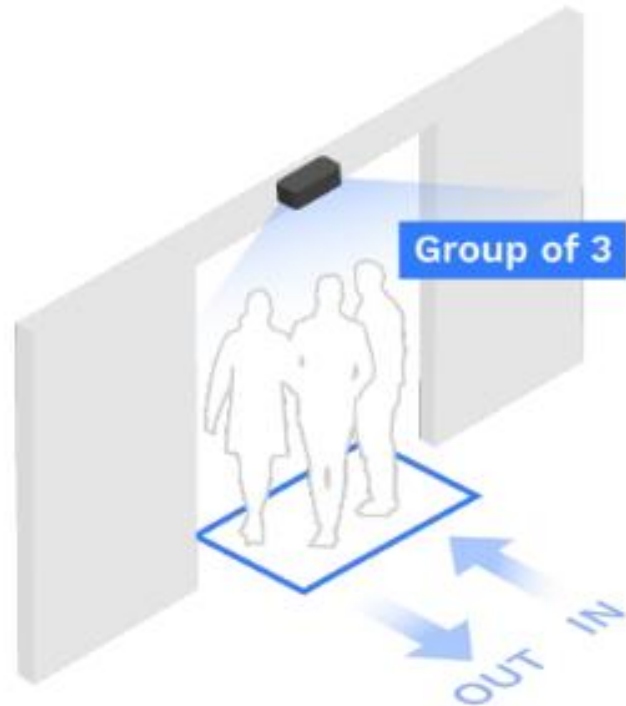

- Броенето групи може да даде подобра слика за конверзијата
- Може да се дефинираат групи со различен број
- По реална слика за купувачи



**ELBOSOFT CONSULTING**  
Improving business together



**FootfallCam™**

# FaceCam

Користејќи ја видео аналитиката со вештачка интелигенција, FootfallCam FaceCam™ е способна да ги открие и доловува атрибутите на лицето на купувачот - Пол, возраст, расположение итн.



FootfallCam FaceCam™

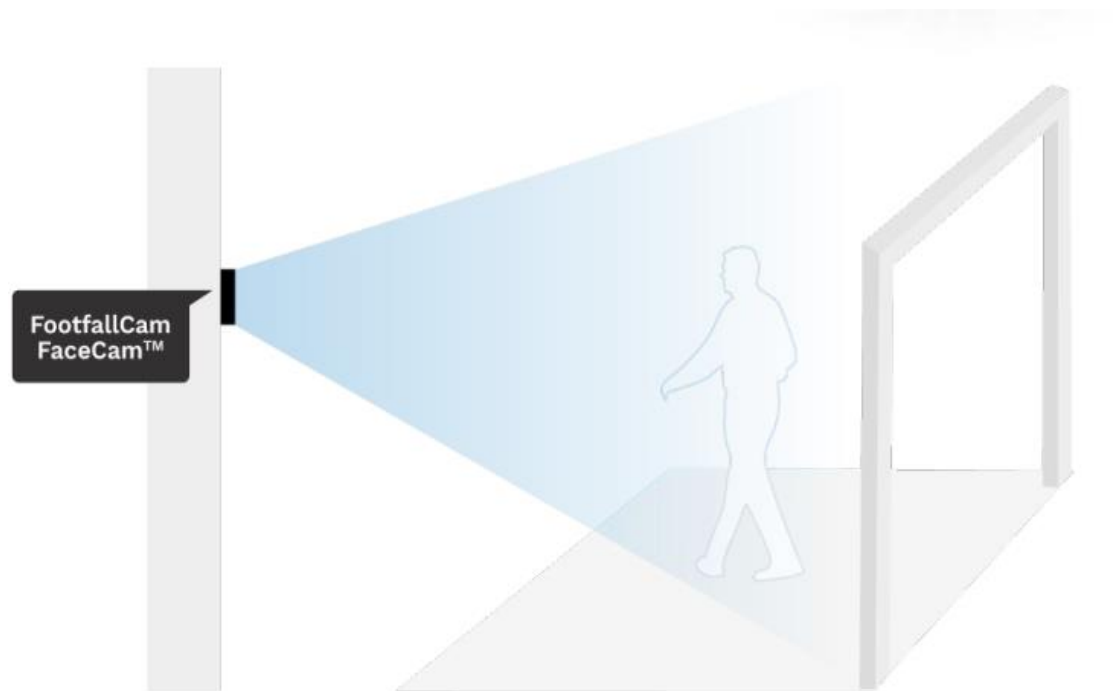

- AI Image Analytics - Microsoft AI
- Пол, расположение, препознавање возраст
- Рентабилно
- Мала големина
- Во согласност со GDPR
- Погоден за демографска анализа

# Како функционира демографската анализа?



FootfallCam FaceCam™

## AI видео аналитика

Категоризирајте ги вашите купувачи врз основа на демографско профилирање:

- Пол
- Возрасна група
- Емоција

Прилагодување на маркетинг стратегијата

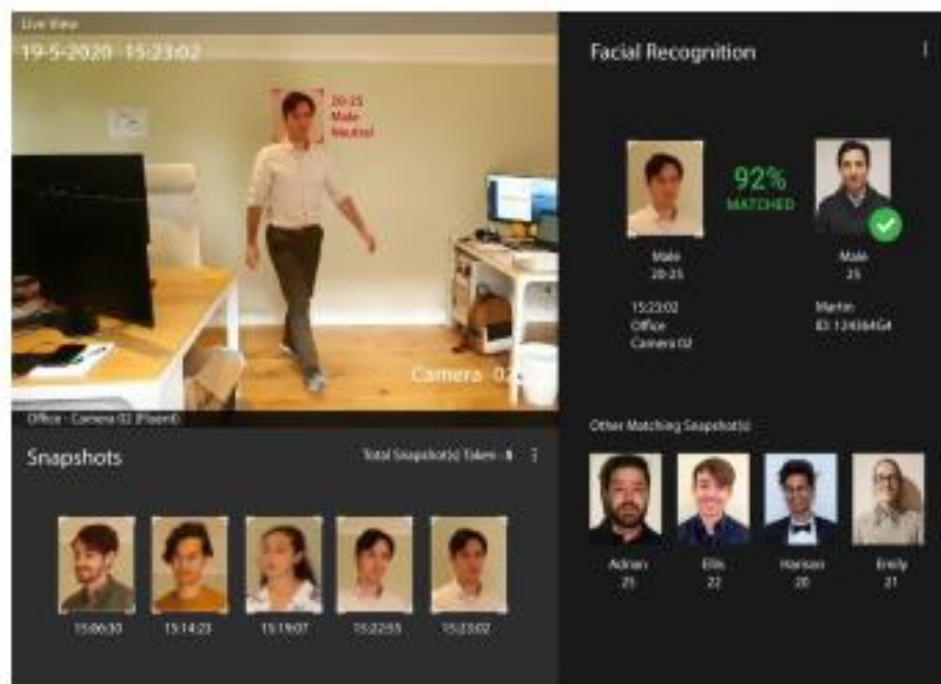

# Како изгледа демографската анализа?

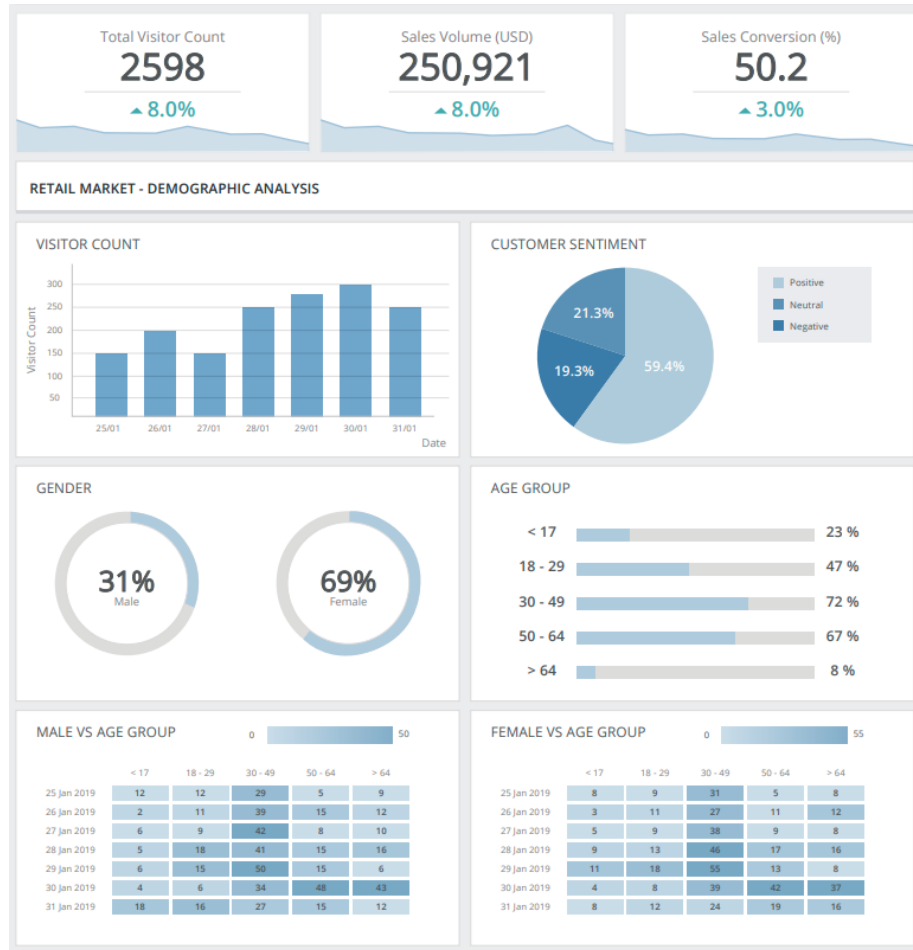

FootfallCam FaceCam™

# FootfallCam Centroid™

FootfallCam Centroid го користи вашиот постоечки систем на CCTV камери за различни AI видео анализи.

- AI видео аналитика - Nvidia Deepstream®
- Употребете го вашиот постоечки надзор CCTV IP камери
- Може да поврзе до 8x видео надзор камери.
- 90% точност

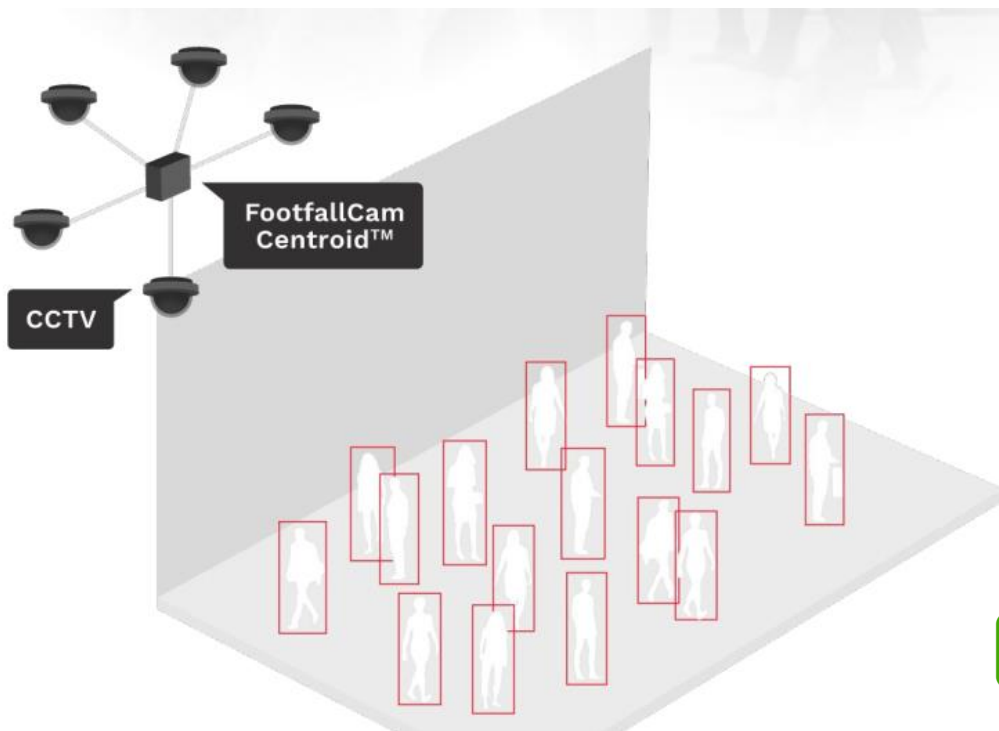

AI Video Analytics



**ELBOSOFT CONSULTING**

Improving business together



**FootfallCam™**

# Примена на FootFallCam Centroid™

## Аналитика за интеракција на ниво на производ со следење на скелет

- Да се идентификува реакцијата на купувачите за секој од производите
- Да се измери продажната конверзија на ниво на производ
- Да се одреди кој производ е со најдобри, а кој со најслаби перформанси

## Избегнување на пропуштени продажни можности со откривање на празни полици/сталажи

- Вработените можат брзо да ги дополнат залихите врз основа на автоматскиот аларм кој е добиен.
- Намалување на фрустрацијата на купувачите поради чести ниски залихи и избегнување на непотребни компензации.
- Зголемување на задржувањето на купувачите и фреквенцијата на купување.
- Прераспределба на персоналот за да се фокусира на други приоритетни задачи наместо на следење на нивото на залихите.



FootfallCam Centroid™

# Како изгледа анализата од FootFallCam Centroid™?

## CATEGORIES PERFORMANCE BY CATEGORY ENGAGEMENT RATE

Category	No. of Passer-By	No. of Category Engagement	No. of Category Touched	Quantity Sold	Category Engagement Rate (%)	Category Touched Rate (%)	Category Sales Conversion (%)
XS	1040	687	570	228	39.79%	82.97%	39.91%
Home Care	1400	900	675	438	39.13%	75.00%	64.81%
Artistry	1554	933	687	350	37.52%	73.63%	50.95%
Nutrilite	1411	834	630	525	37.16%	75.54%	83.33%
Home Tech	1526	864	660	630	36.15%	76.39%	95.45%
Personal Care	1558	735	600	308	32.06%	81.63%	51.33%
Personal Shopper	2517	690	588	389	21.52%	85.22%	66.07%

## SHELF ENGAGEMENT HEATMAP

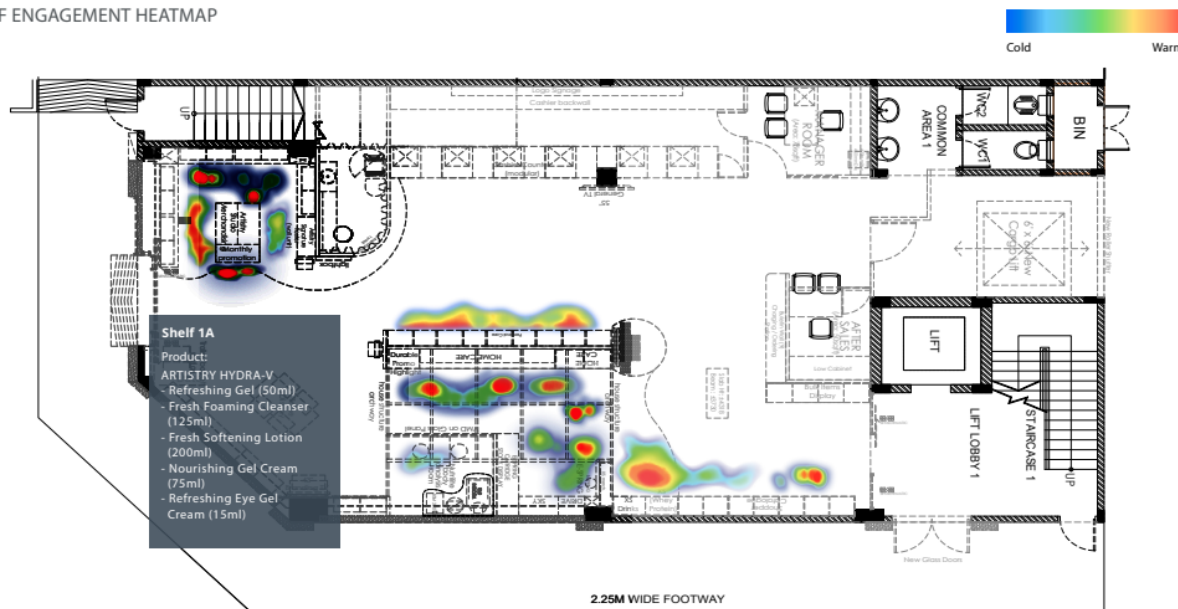

FootfallCam Centroid™

# Како изгледа анализата од FootFallCam Centroid™ по производ?

TOP 20 PRODUCTS BY PRODUCT ENGAGEMENT RATE

Product	Category	No. of Product Passer-By	No. of Product Engagement	No. of Product Touched	Quantity Sold	Product Engagement Rate (%)	Product Touched Rate (%)	Product Sales Conversion (%)
Soy Protein (Chocolate)	Nutrillite	369	292	60	30	44.18%	20.55%	50.00%
Iron Folic	Nutrillite	316	249	58	36	44.07%	23.29%	62.07%
Firming Mask	Artistry	297	229	190	65	43.54%	82.97%	34.21%
Enriching Eye Cream	Artistry	400	300	225	125	42.86%	75.00%	55.56%
Daily (120tab)	Nutrillite	385	285	150	100	42.54%	52.63%	66.67%
Soy Protein (Mixed Berries)	Nutrillite	328	234	66	44	41.64%	28.21%	66.67%
eSpring Tubing	Home Tech	410	291	94	45	41.51%	32.30%	47.87%
Softening Lotion	Artistry	444	311	229	100	41.19%	73.63%	43.67%
Renewing Peel	Artistry	403	278	210	150	40.82%	75.54%	71.43%
Lifing Cream	Artistry	436	288	220	180	39.78%	76.39%	81.82%
Final Step Finishing Spray	Personal Care	371	242	88	62	39.48%	36.36%	70.45%
CH Balance	Nutrillite	403	262	55	25	39.40%	20.99%	45.45%
Siberian Ginseng	Nutrillite	436	271	94	66	38.33%	34.69%	70.21%
Milk Thistle	Nutrillite	485	293	100	49	37.66%	34.13%	49.00%
Aloe Care	Personal Care	350	210	170	77	37.50%	80.95%	45.29%
Gel Cleanser	Artistry	445	245	200	88	35.51%	81.63%	
EPO Plus	Nutrillite	540	297	59	25	35.48%	19.87%	
Refresh Lemon (Stick)	Nutrillite	497	269	56	30	35.12%	20.82%	
Hair Oil Serum	Personal Care	502	266	66	30	34.64%	24.81%	
L.O.C. Glass Cleaner	Home Care	324	167	79	45	34.01%	47.31%	





# Аналитика

# Макро трендови

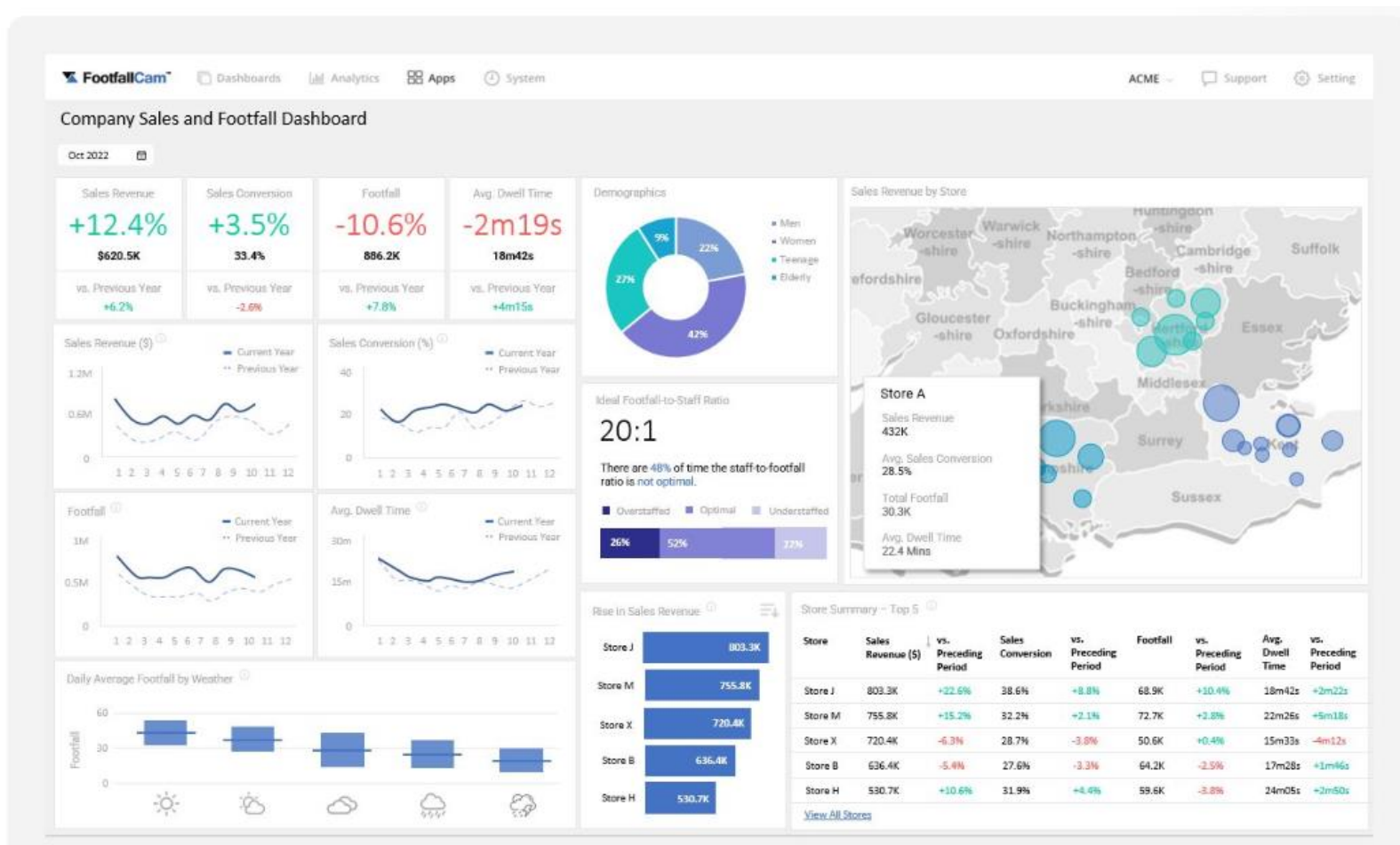

Сите КПИ на едно место со можност за длабинска анализа

# Перформанс по продавница

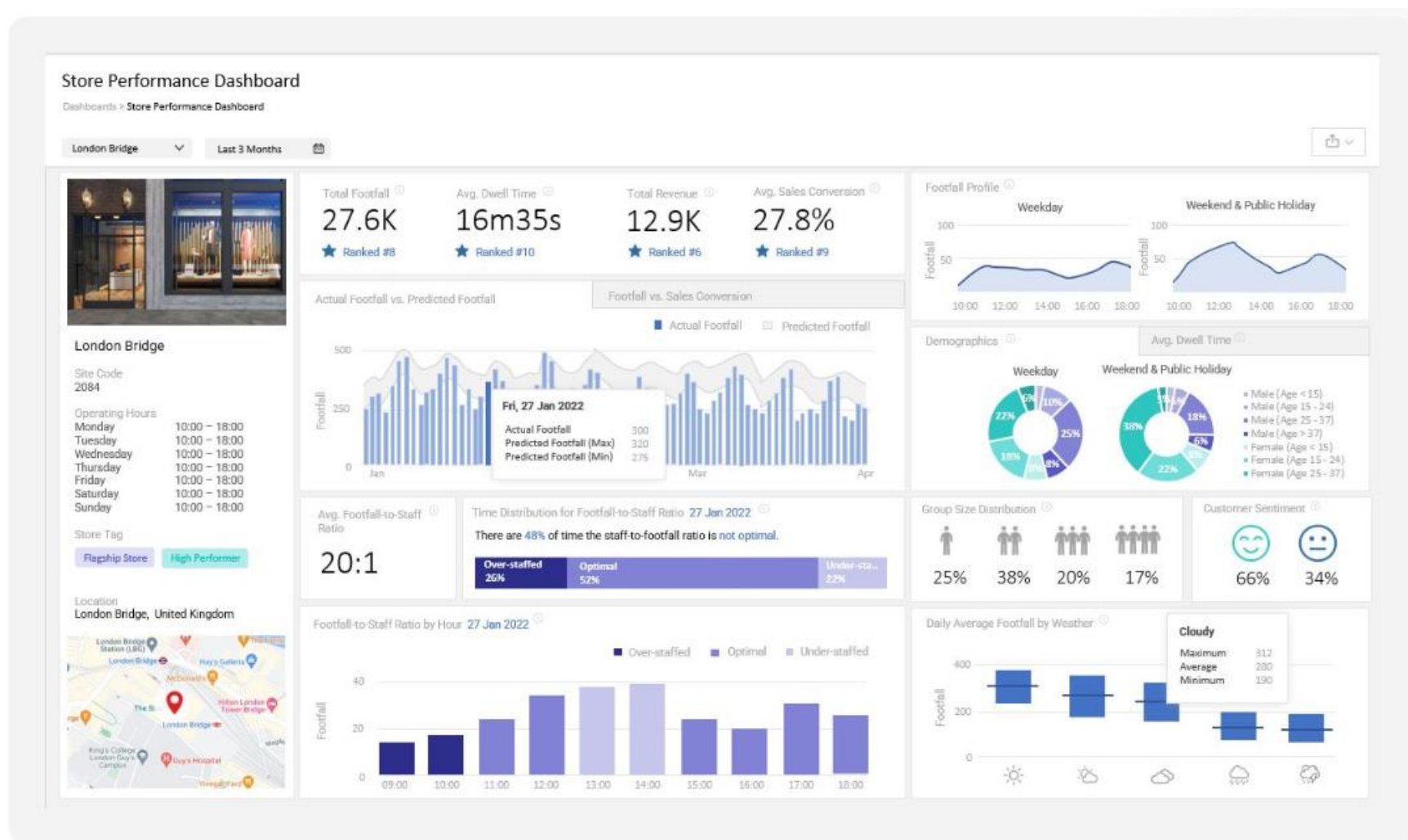

# Менаџерски компаниски извештаи



- Трендови
- Податоци од различни времиња
- По компанија, регион, продавница
- Евалуација на продавници според клучни метрики
- Споредба на продавници

# Податоци во реално време

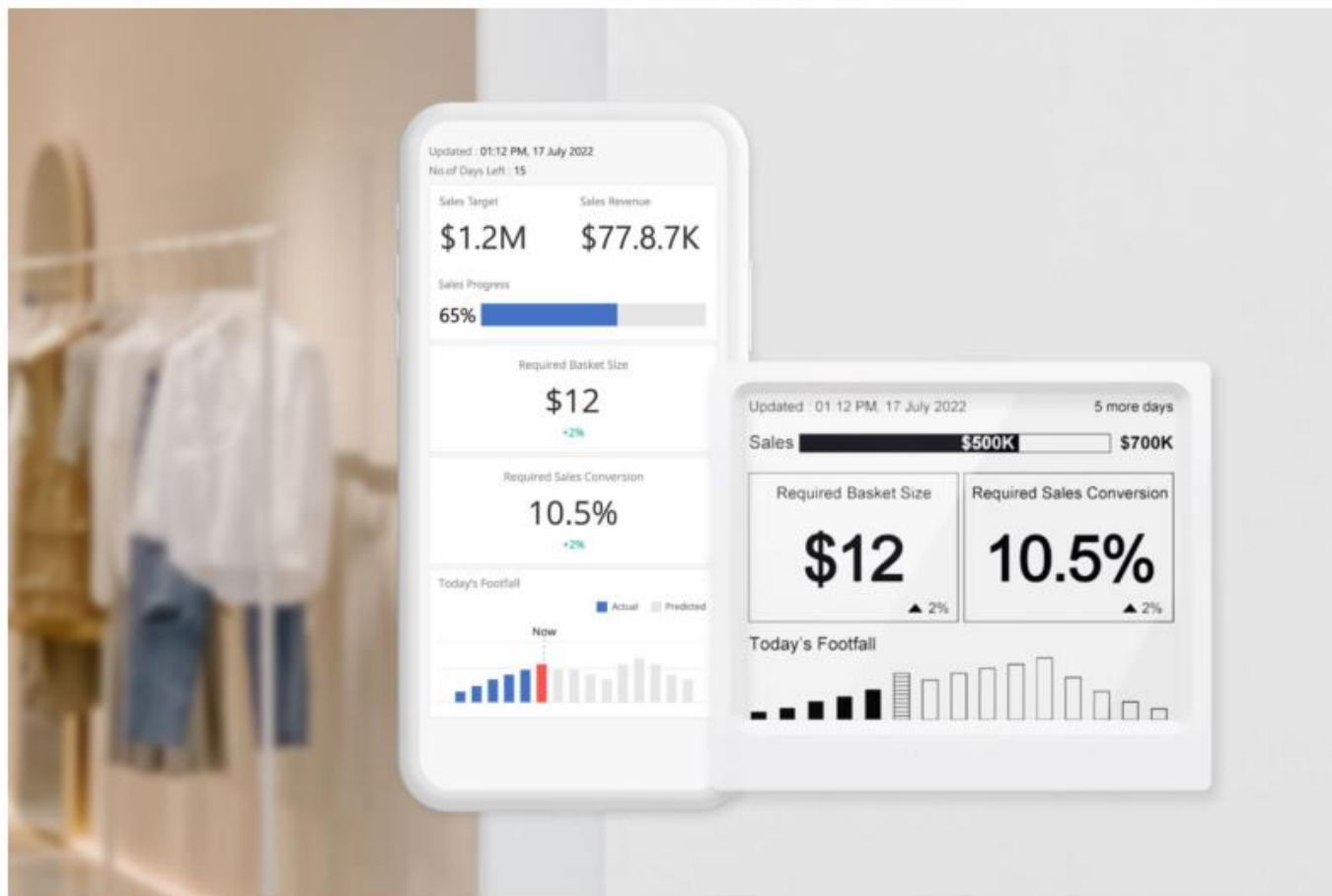

- Мобилна апликација
- Податоци во реално време за продажба, таргети и влез на купувачи
- Следење на прогрес, предлог активности (зголемување на корпа, конверзија), предвидување на посета на купувачи

# Маркетинг извештаи

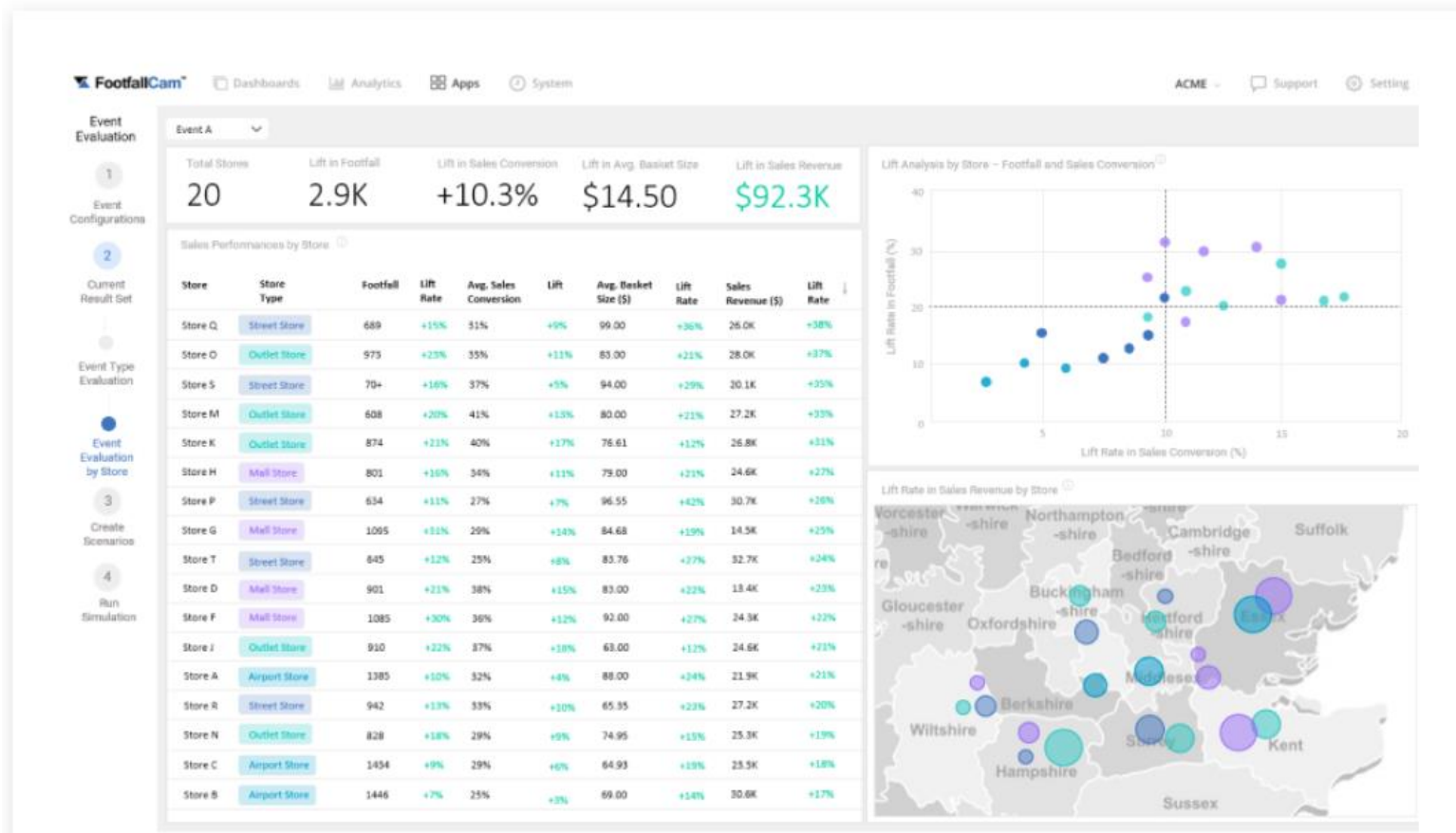

Споредете ROI на настаните, идентификувајте шаблони и оптимизирајте маркетинг стратегии со оценување на перформансите на поединечни настани и предвидување на идниот ROI на настаните врз основа на минати податоци.

# Планирање персонал

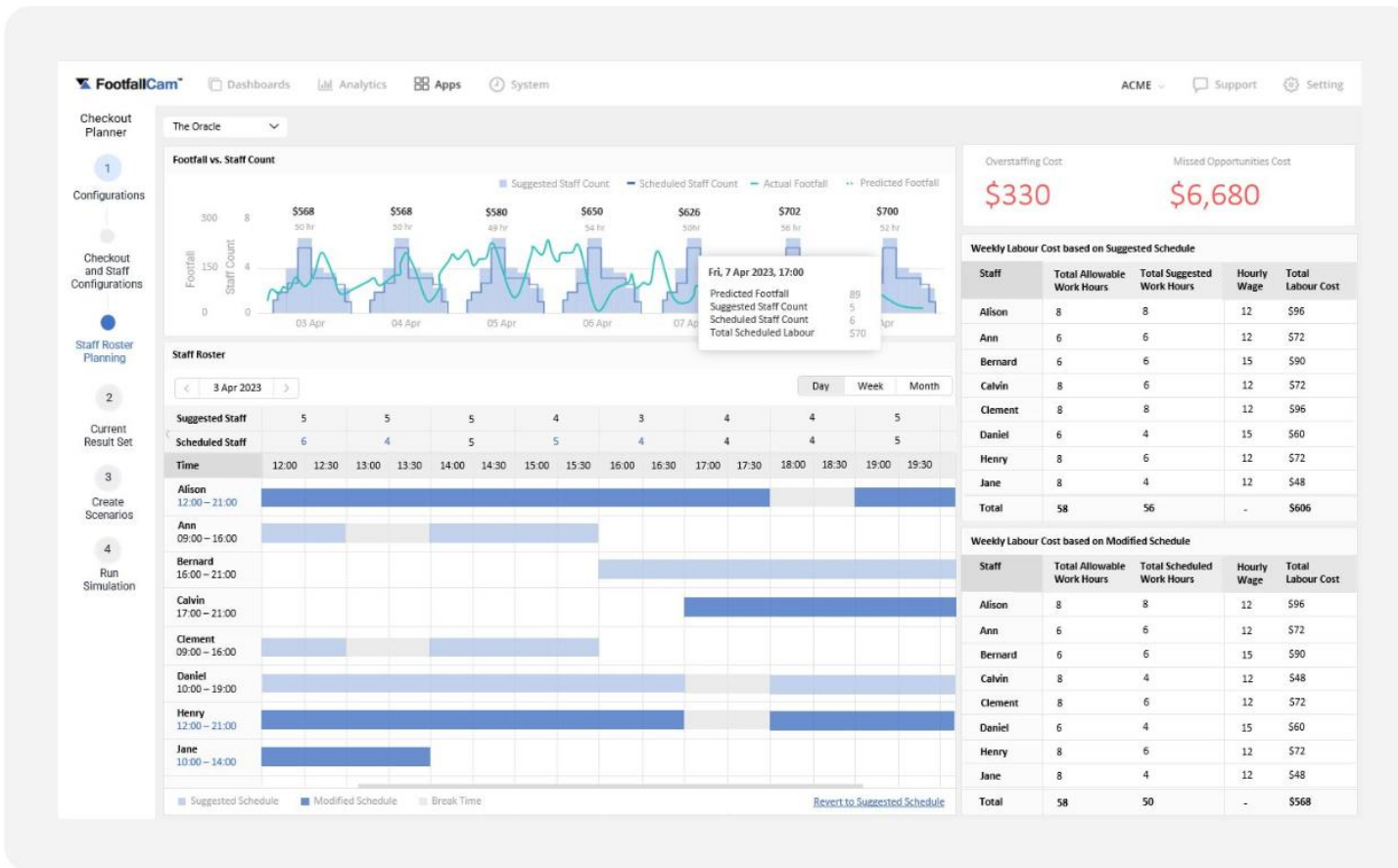

## Дизајнирано за оперативни менаџери

- Планирање на распоред на персоналот со помош на вештачка интелигенција, врз основа на профил на персоналот, прогнозирана фреквенција на посетители и податоци за продажба.
- Можни се рачни прилагодувања на планирањето, за било која продавница, за било кој временски период.
- Проценка на трошоците за "Пропуштени Можности" и "Претерано Поставен Персонал".



**ELBOSOFT CONSULTING**

Improving business together

# Инсталација



FootfallCam™



# План #1: Систем за броење луѓе - Essential

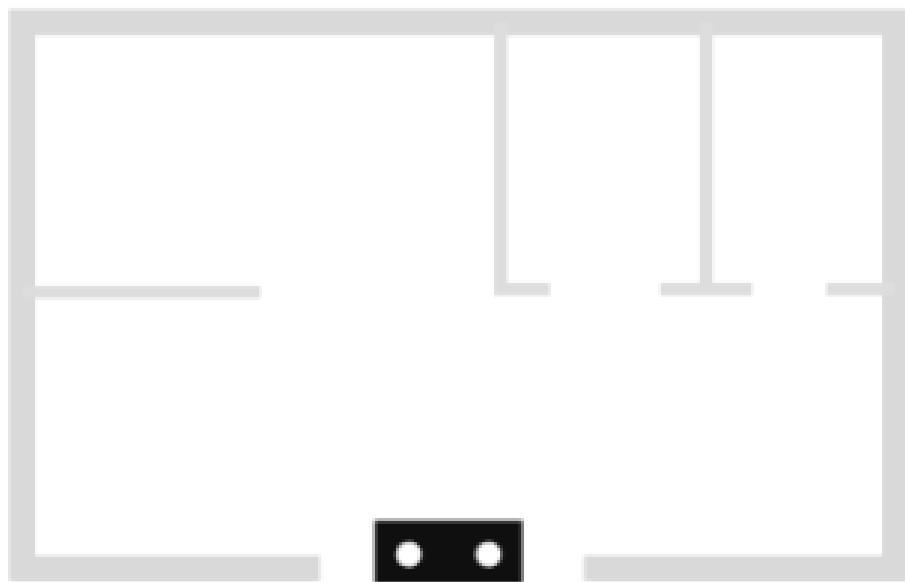

**ELBOSOFT CONSULTING**

Improving business together



FootfallCam 3D Pro2™

- 3D Pro2 бројачи на луѓе поставени на влезовите. Рентабилно.
- Го следи бројот на купувачи кои ја посетиле продавницата.

## План #2: Систем за броене луѓе - Standard

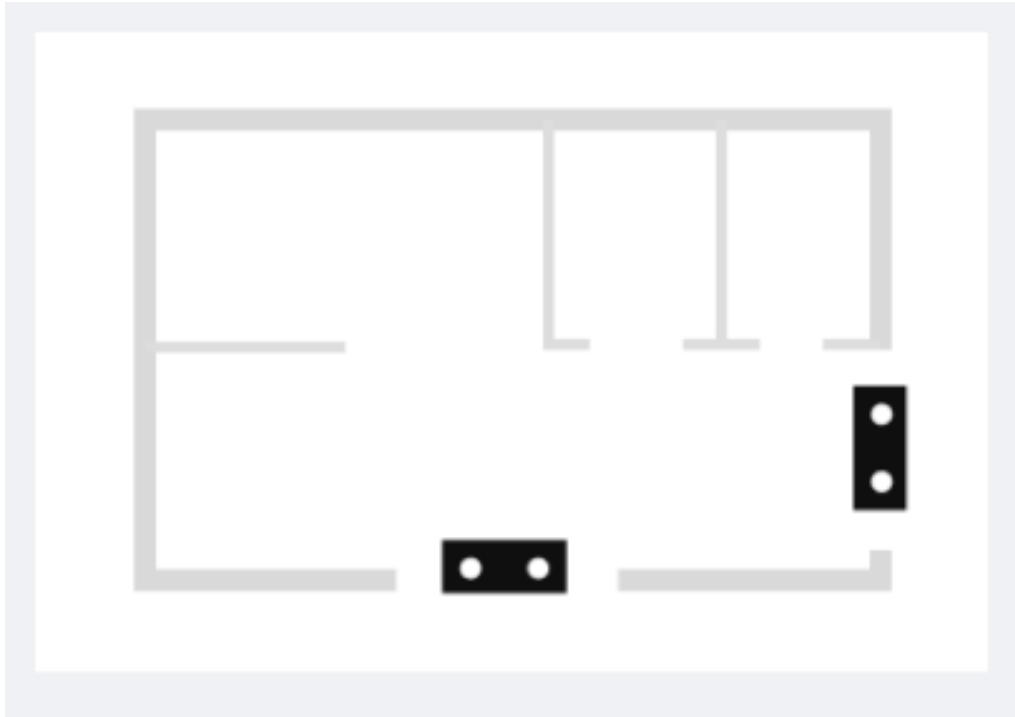

FootfallCam 3D Pro2™



FootfallCam FaceCam™

- 3D Pro2 бројачи на луѓе инсталирани на влезовите - број на купувачи што ја посетиле продавницата.
- FaceCam на клучните влезови - демографски атрибути на купувачите.

# План #3: Систем за броене луѓе - Enterprize

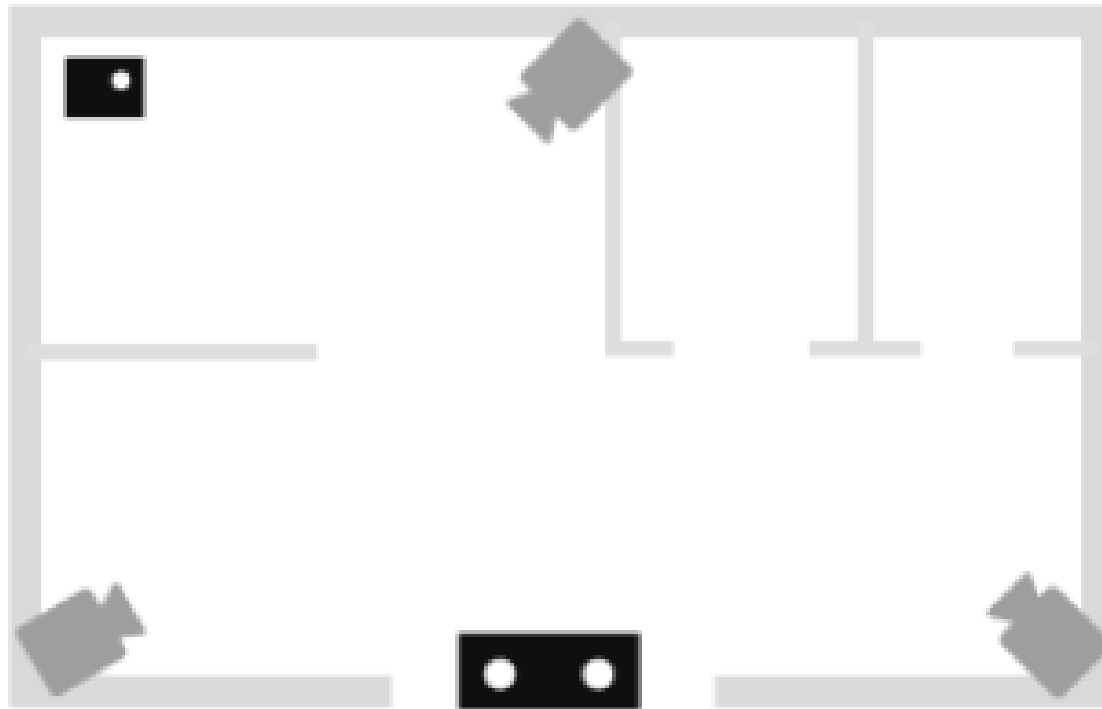

FootfallCam 3D Pro2™



FootfallCam FaceCam™



FootfallCam Centroid™

- 3D Pro2 бројачи на луѓе инсталирани на влезовите - број на купувачи што ја посетиле продавницата.
- Употреба на постоечките камери за видео надзор со Centroid - број на купувачи во клучните делови на продавницата.
- FaceCam на клучните влезови - демографски атрибути на купувачите.

## 3D Pro2 - Дијаграм за кабли

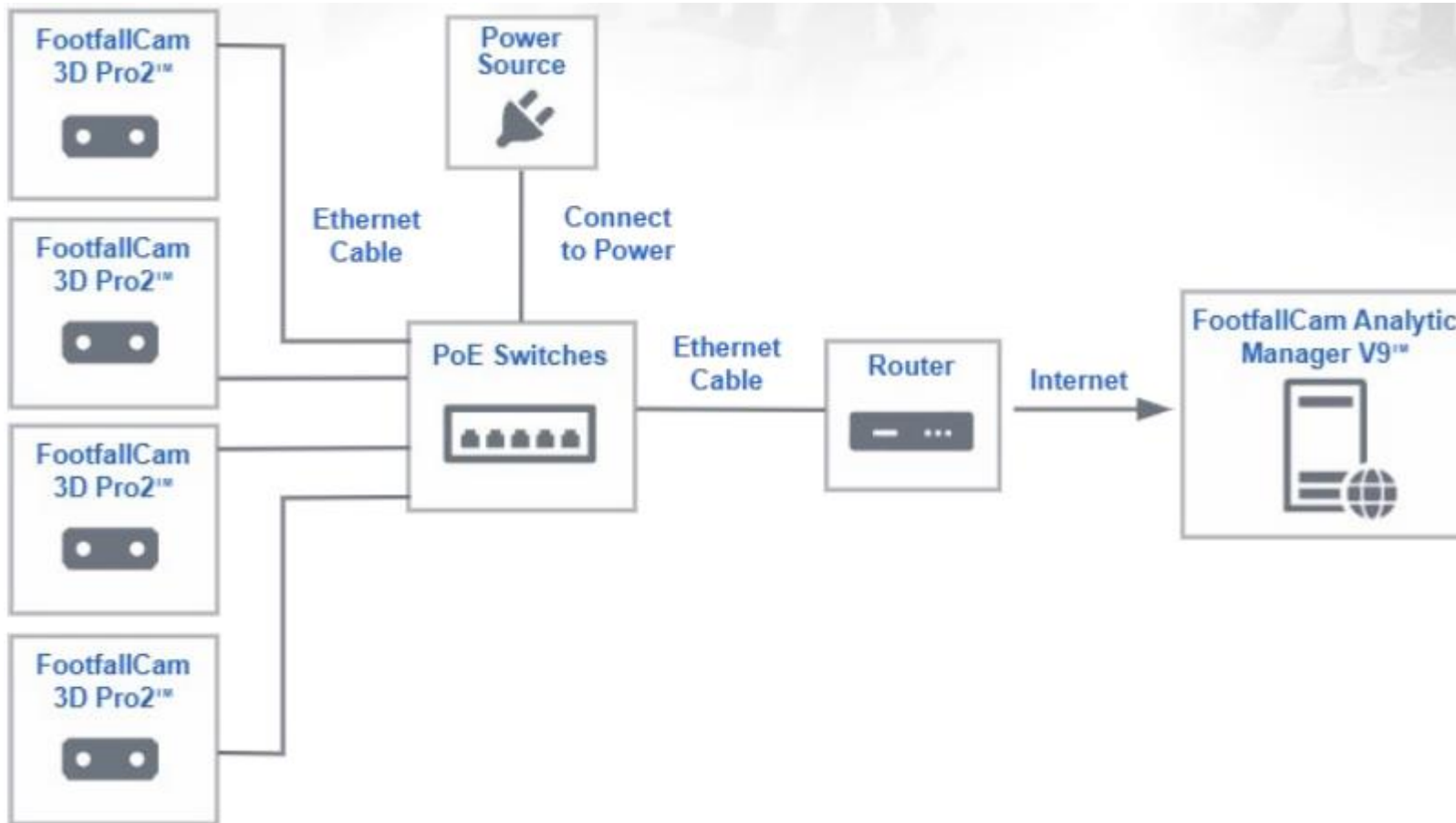

- 3D Pro2 се поврзува со рутер преку Cat5е кабел.
- Се пренесуваат само податоци за броење (<50 kB на час)
- 3D Pro2 е PoE уред. Ја добива струјата од прекинувачот PoE или PoE инјектор

# Centroid - Дијаграм за кабли

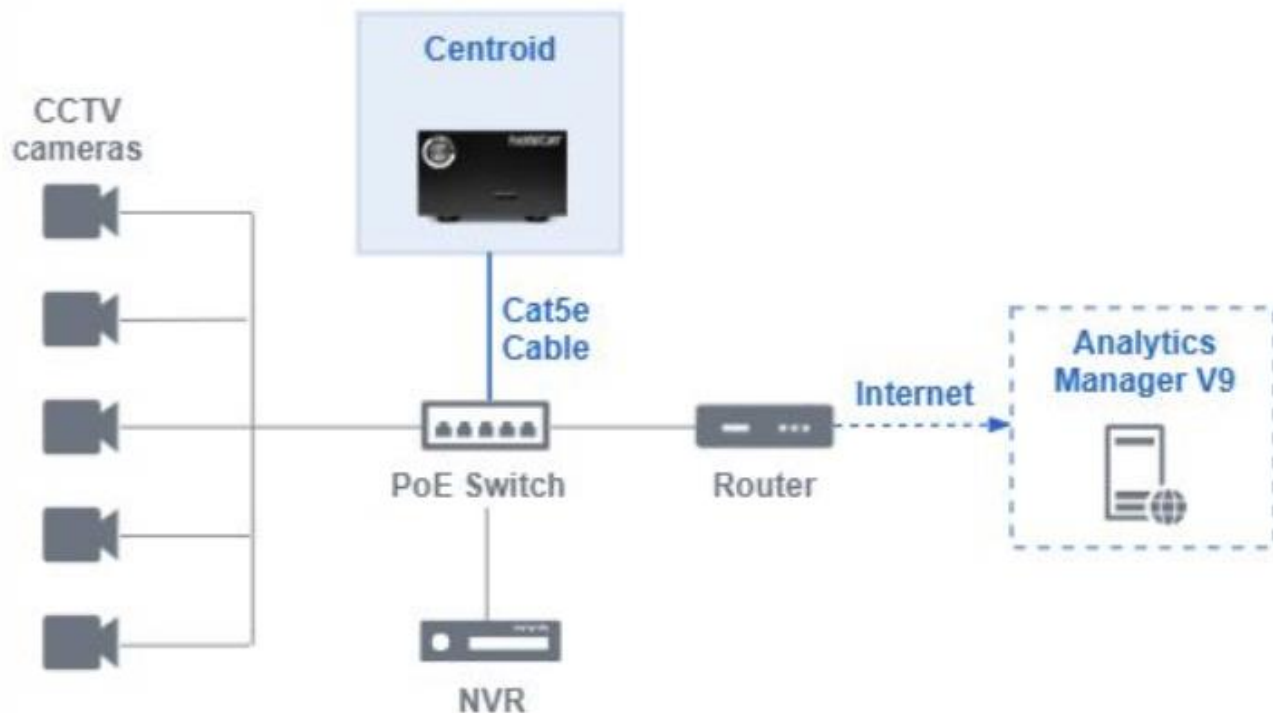

- **Лесно се распоредува: Centroid се поврзува со мрежен switch**
  - Користи само 1 мрежна порта
  - Може да се ре-искористи постоечката LAN мрежа (опционално).
- **Еден Centroid може да поддржи до 8 IP камери за видео надзор**
  - Може да ги искористите сите постоечки IP камери за видео надзор (опционално)
- **Работи во тандем со NVR - повеќето IP камери можат да поддржат до 5 видео преноси истовремено**

# IoT уреди - Дијаграм за каблирање

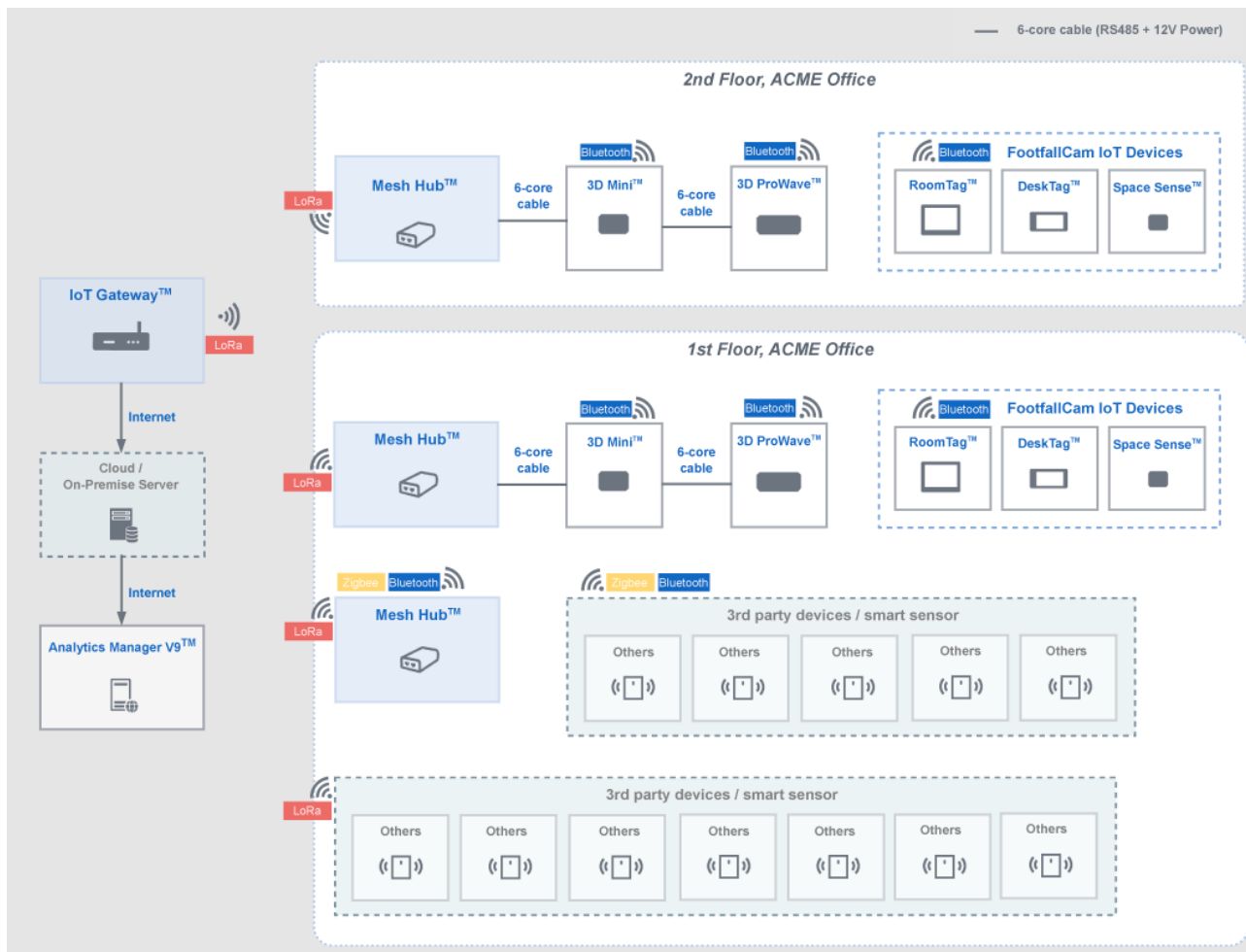

- Mesh Hub - има флексибилност за поврзување преку 4G, LoRa, Zigbee, Bluetooth, RS485
  - RS485 - може да ги поврзе сите FootfallCam IoT уреди
- Ниски трошоци за инсталација. Може да покрие големи површини и повеќе згради.

# Алатка за дизајнирање на основата на продавницата

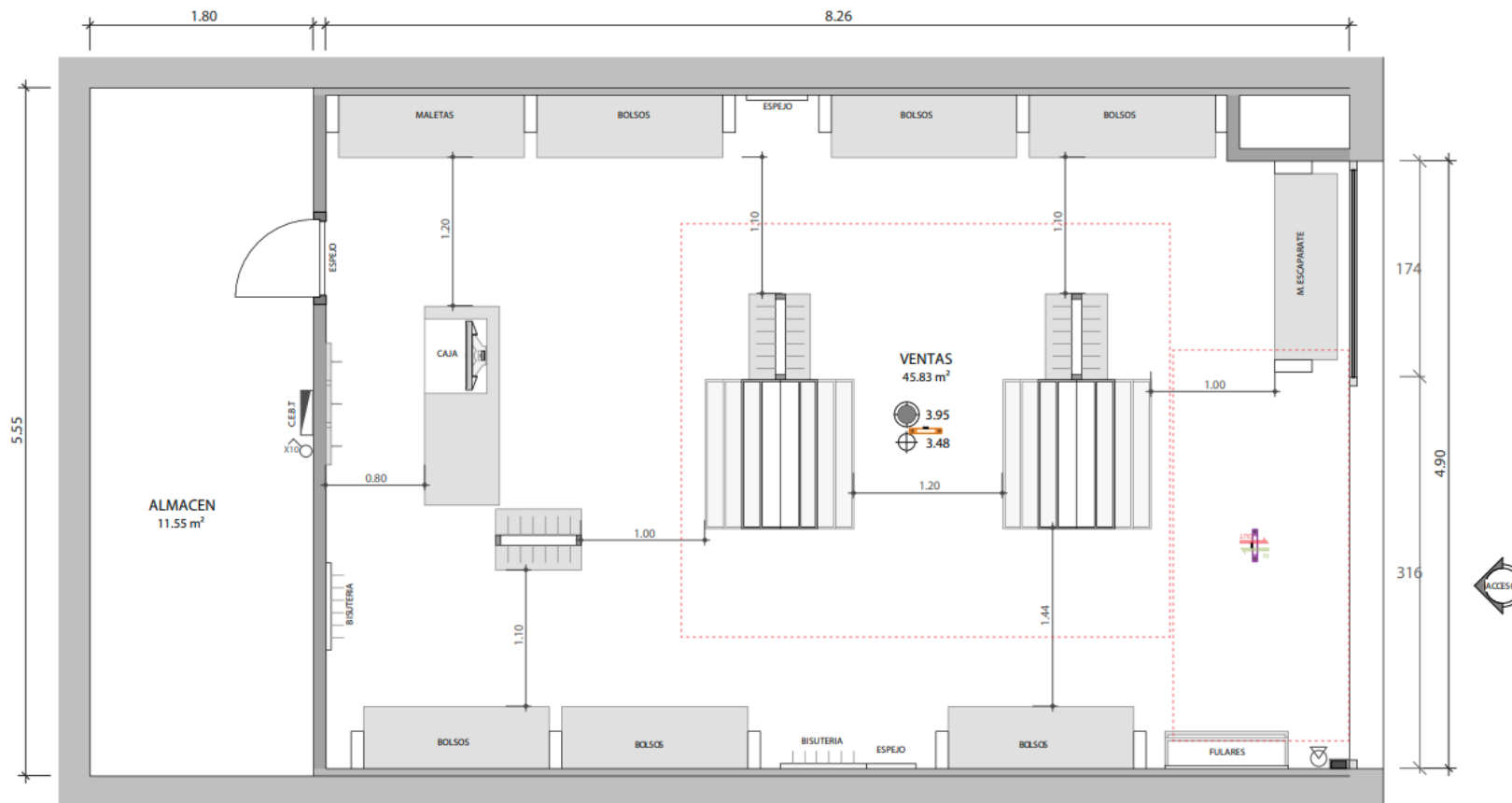

1 PLANTA ARQUITECTONICA  
Esc: 1 : 40

V9 Дизајнер на основата дозволува повторно конфигурирање на уредите според промените на планот на основата.

# Интеграција



# API

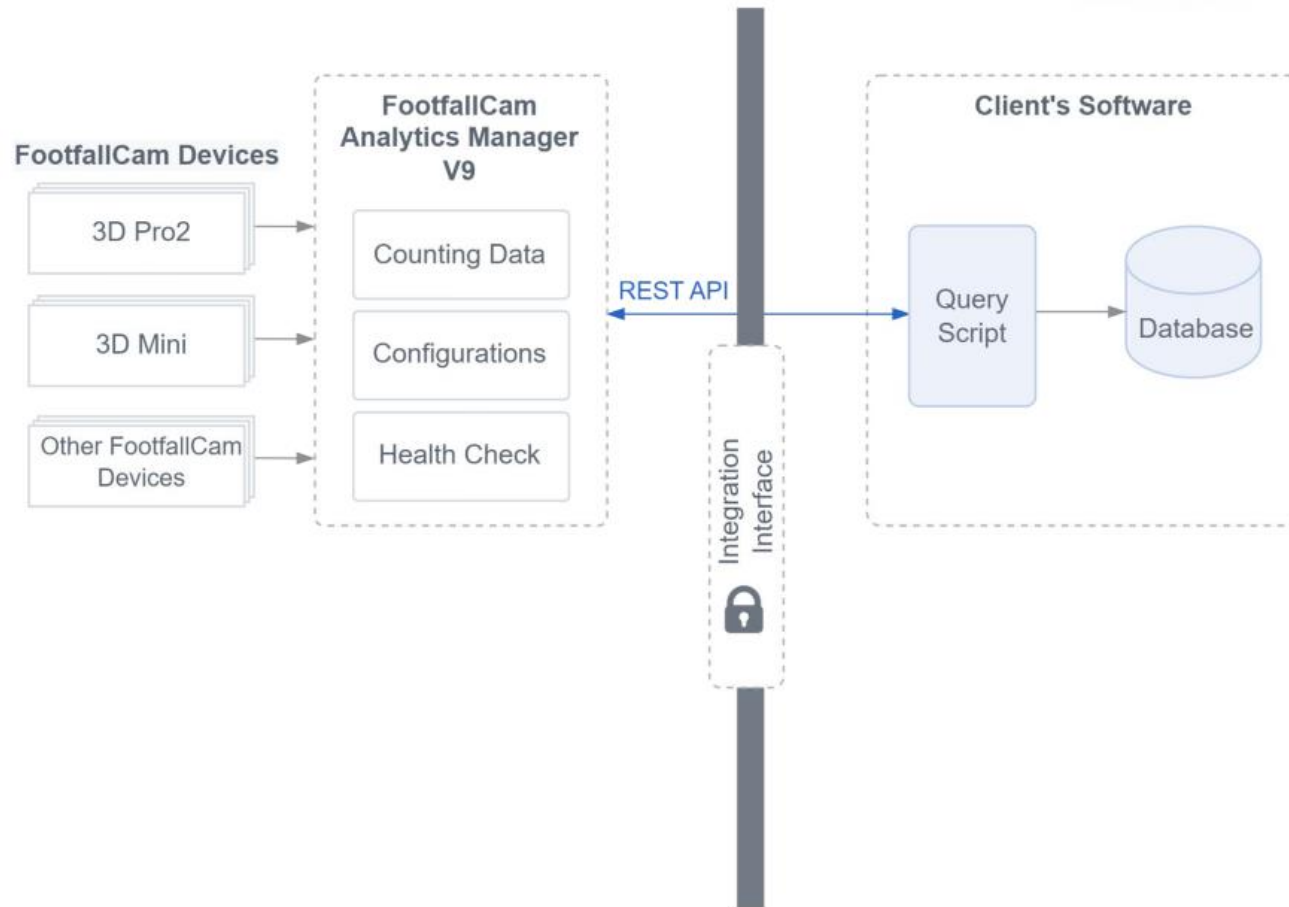

- Интегрирајте податоци за броење луѓе во надворешна софтверска платформа преку API или FTP.
- Размена на податоци во реално време
- Агрегациски или необработени податоци
- Приспособени скрипти

# Отворена архитектура

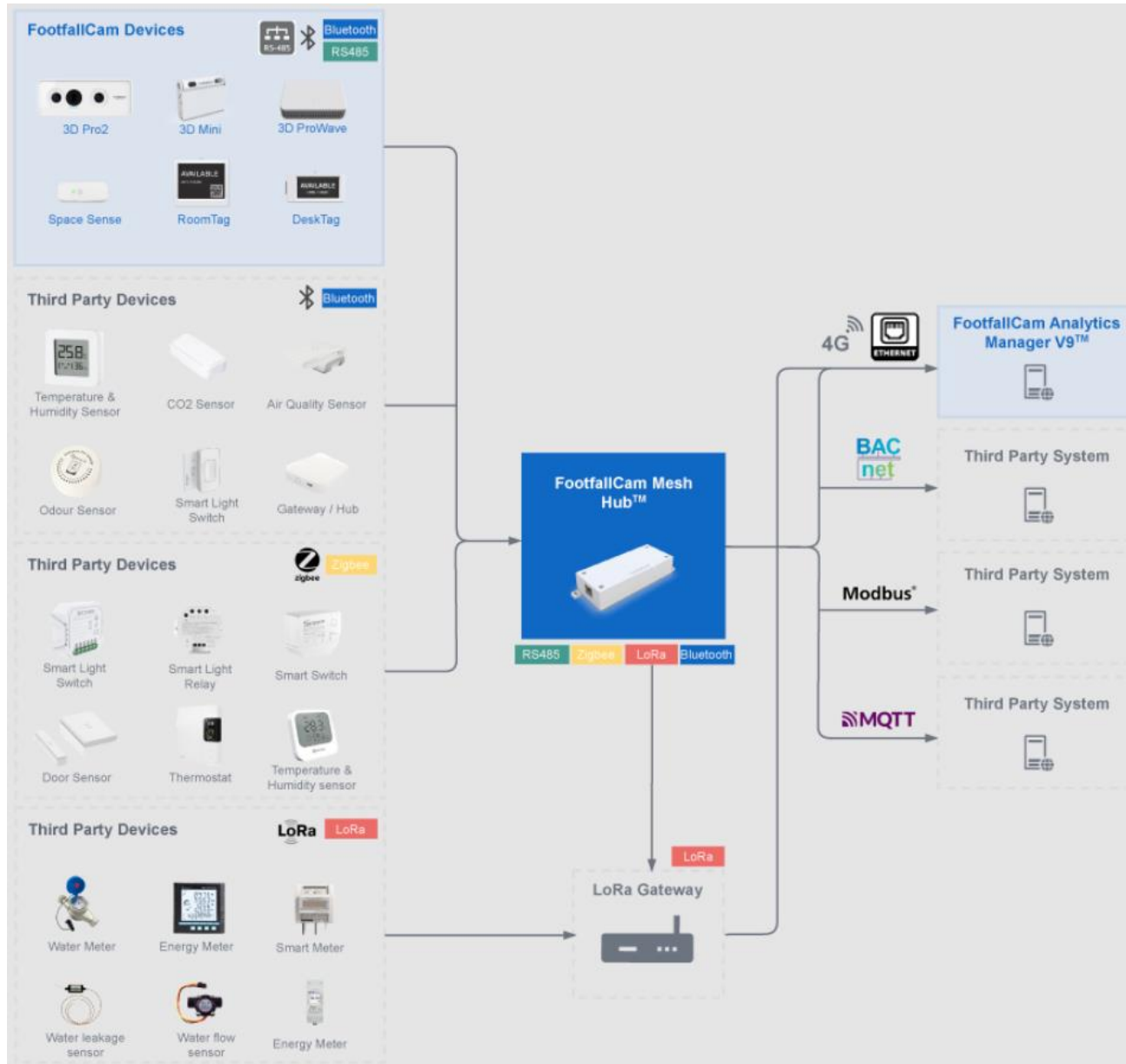

- FootfallCam поддржува:
  - Сертифицирани Smart надворешни сензори
  - Bluetooth, Zigbee и е компатибилен со LoRa Smart надворешни сензори
- Може да се хостира на FootfallCam сервери или на сервери на клиенти, се додека е на Сензор FootfallCam со IoT порта.
- Нуди флексибилност за работа на различни Smart сензори.
- Посветени FootfallCam специјалисти кои ќе бидат одговорни за интеграцијата.



# Приватност на податоците и во согласност со GDPR

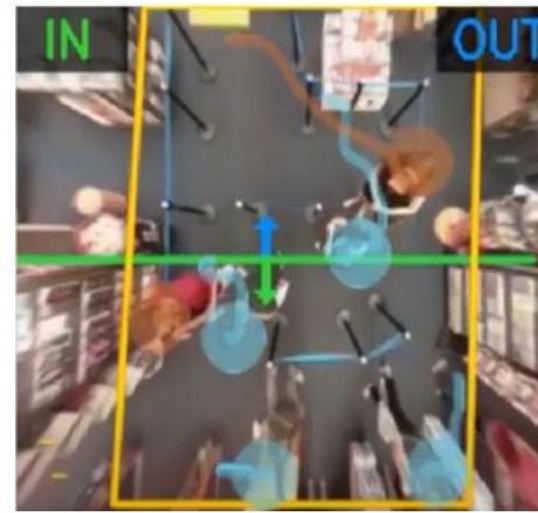
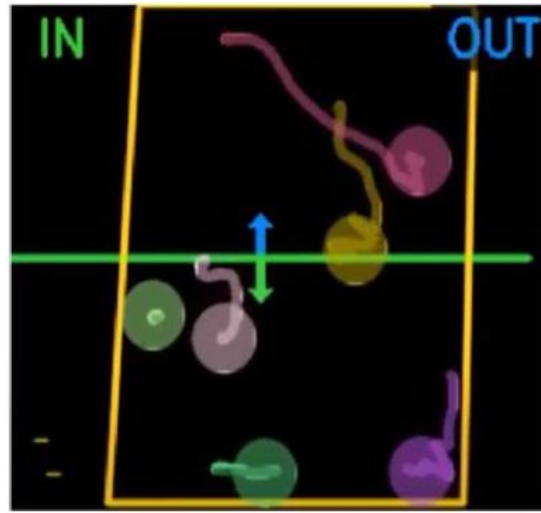
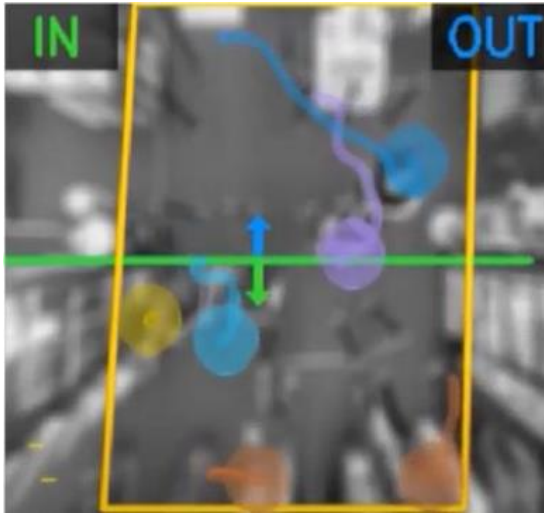

- Бројачи се поставени надолу кон подот - не го снимаат купувачот во целост и не може да се видат цртите на лицето.
- Видеата се снимаат со мала резолуција само за верификација. Се бришат откако ќе заврши проверката.
- FootfallCam користи 3D длабинска мапа наместо видео слики за цели на броењето - собраните податоци не се визуелни и нема да може да се идентификуваат со ниту една личност.
- FootfallCam е усогласен со GDPR.

# Ви благодариме на интересот!

Контактирајте не

Телефон: +389 78 51 22 19  
+389 76 49 61 16

E-mail : [info@elbosoftconsulting.com](mailto:info@elbosoftconsulting.com)



**ELBOSOFT CONSULTING**

Improving business together



FootfallCam™