



ДЕМАН
СИСТЕМИ ЗА ЕТИКЕТИРАЊЕ

www.deman.mk

by **AL
TECH**
Advanced Labelling Technologies



**AL
line**

Sistema di etichettatura lineare
Linear labelling systems
Линеарни системи за етикетирање



Grazie alla loro modularità tutti gli impianti ALline possono essere arricchiti con dispositivi opzionali che ne accrescono autonomia e prestazioni, tra cui: sistemi di inclinazione micrometrica delle testate e contagiri sui volantini, marcatori per lotti o scadenze, piatti rotanti di alimentazione ed accumulo, controlli del flusso dei prodotti (accumulo/carico minimo), controlli di avvenuta etichettatura con espulsione automatica.



Thanks to their high modularity, all ALline systems can be equipped with an array of devices, thus enhancing their range and performance. Such devices include the following: micrometric adjustment for head inclination and revolution counters for adjustment handles, coders for batches or sell-by dates, rotary infeed and outfeed tables, checking device for product flow (minimum infeed/outfeed), checking devices for performed labelling, with automatic ejection.



Благодарение на нивната висока модулартност, сите ALline системи можат да бидат опремени со низа на уреди, со што се поттикнува нивниот опсег и перформанси. Таквите уреди го вклучуваат следново: микронско прилагодување на навалувањето на главата и ротациони бројачи (такومتар) на системот за подесување, кодери за LOT или датум, влезни и излезни ротациони маси, контрола на протокот на производи (минимум влез/излез), уред за проверка на аплицирани етикети со автоматско исфрлање.

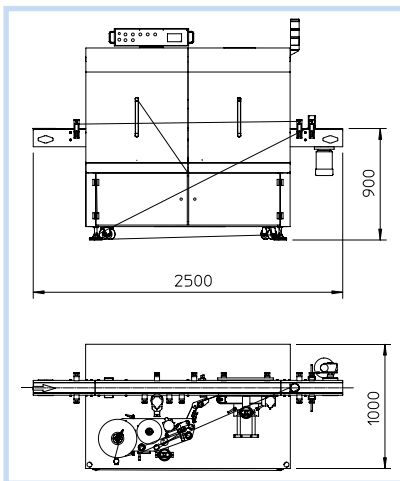
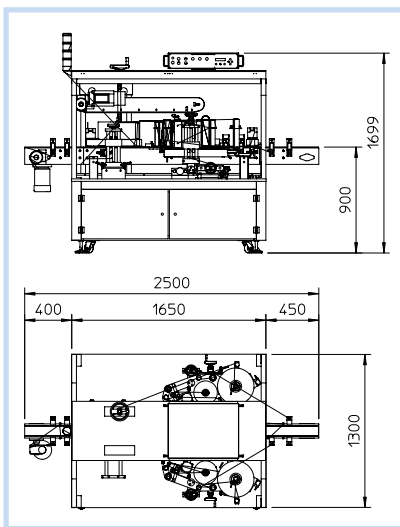

■ CARATTERISTICHE TECNICHE

- Tensione d'alimentazione: 400 V 50 Hz trifase
- Potenza assorbita: 1 kW
- Prestazioni: fino a 500 pz/min.

■ TECHNICAL SPECIFICATION:

- Power Supply: 400 V 50 Hz three-phase
- Power Consumption: 1 kW
- Performances: up to 500 pcs/min. adjustable

■ ТЕХНИЧКИ КАРАКТЕРИСТИКИ:

- Електрично напојување: 400 V 50 Hz три фази
- потрошувачка на енергија: 1 kW
- Капацитет: до 500 парчиња/мин.



■ Marcatore a caldo SC15
 ■ Hot-foil printing unit SC15
 ■ Термал трансфер принтер SC15



■ Tavola rotante di accumulo MT19
 ■ Out feed rotary table MT19
 ■ Ротациона маса за акумулирање MT19



■ Orientatore a catenelle ME12
 ■ Chains orienting unit ME12
 ■ Систем за ориентација со ланци ME12



■ Controllo avvenuta etichettatura CS03-CS04-CS05
 ■ Label presence control CS03-CS04-CS05
 ■ Контрола за присуство на етикети CS03-CS04-CS05



ДЕМАН доо

Ул. Хо Ши Мин Бр. 145 Скопје
 e-mail: contact@deman.mk - www.deman.mk
 тел./факс +389 (0)2 309 55 93

